

FORESHIFT

Einbauanleitung

- Ford Focus ST vFL / FL Benziner
- Ford Focus MK3 RS

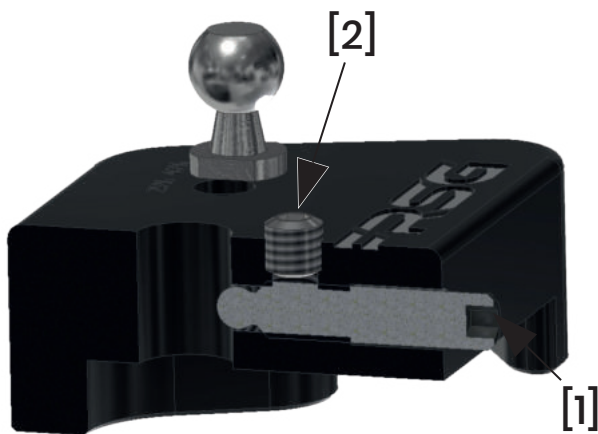

1. Kugelzapfen in gewünschten Verkürzungspunkt einschrauben
2. Ansaugrohr demontieren
3. Luftfilterkasten entfernen (Luftmassenmesser ausstecken)
4. Schaltgestänge vom Kugelzapfen lösen
5. Verkürzung über originalen Kugelzapfen stülpen
6. Gewindestift [1] anziehen
7. Gewindestift [2] sachte anschrauben (dient nur zur Sicherung von Gewindestift [1])
8. Schaltgestänge in neuen Kugelzapfen einklipsen.
9. Luftfilterkasten und Ansaugrohr wieder einbauen (Luftmassenmesser wieder einstecken!!!)

*Solltest Du Probleme beim Einbau haben und nicht mehr weiter wissen, kannst du Dir gerne unser Einbauvideo auf YouTube anschauen.
Nutze hierfür einfach folgenden QR-Code:
(<https://youtu.be/GI4KUsa3B7w>)*



Gerne Beantworten wir Fragen zum Produkt oder geben Hilfestellung beim Einbau, solltest Du nicht weiter wissen.
Schreibe uns hierfür eine E-Mail an info@foresight-shop.de.